

# DTSL-6, DTSGF-6, DTSL-6, DTSGF-6 Серия

## Размеры

### DTSF-6

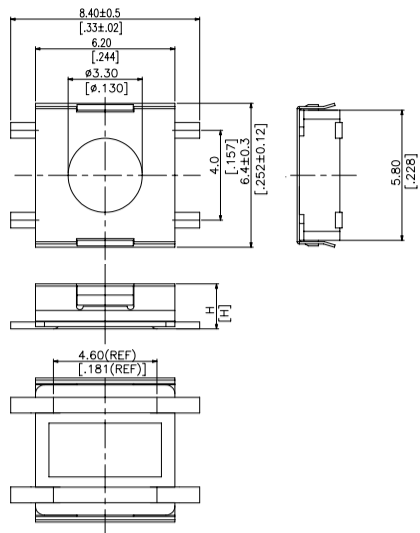

DTSF-62	3.1 (.122)
DTSF-61	2.5 (.098)
DTSF-60	2.0 (.079)
PART NO.	H

### DTSGF-6

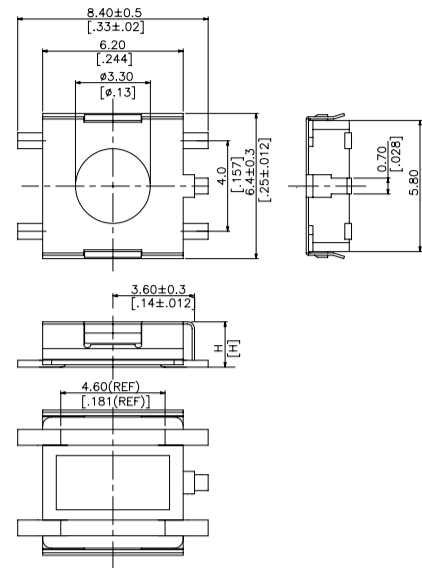

DTSGF-62	3.1 (.122)
DTSGF-61	2.5 (.098)
DTSGF-60	2.0 (.079)
PART NO.	H

### DTSL-6

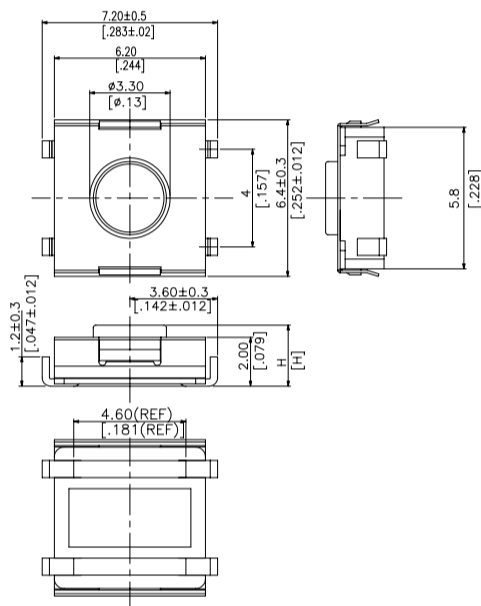

DTSL-62	3.1 (.122)
DTSL-61	2.5 (.098)
DTSL-60	2.0 (.079)
PART NO.	H

### DTSGL-6

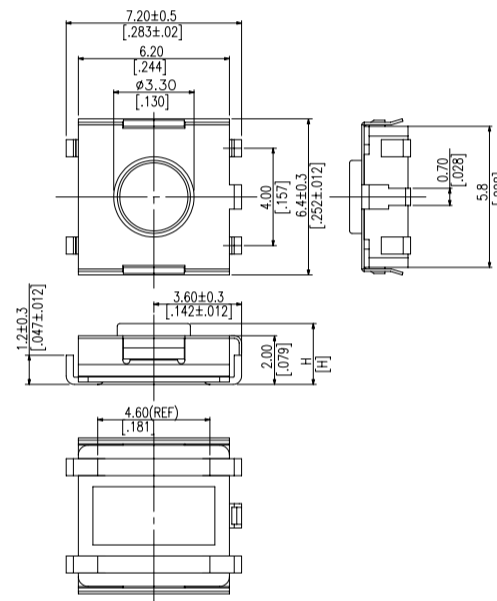

DTSGL-62	3.1 (.122)
DTSGL-61	2.5 (.098)
DTSGL-60	2.0 (.079)
PART NO.	H

## Как заказать

DTS □ □ - 6 □ □ - □ - □

Упаковка:  
 В = линейка  
 Т / R = Лента и катушка

Пайка:  
 V = Без свинца

Цвет штока и усилие нажатия:  
 K = черный, 100 gf  
 N = коричневый, 160 gf, 180 gf  
 R = красный, 260 gf  
 S = белый, 320 gf  
 Y = желтый, 520 gf

Высота:  
 0 = 2,0 мм  
 1 = 2,5 мм  
 2 = 3,1 мм (только 180 gf)

L = с выводами типа L  
 F = с выводами типа F

G = с заземляющим контактом  
 □ = без заземляющего контакта

# Процесс пайки без свинца

Ручной монтаж - температура пайки 350 °C 5 секунд

Автоматический монтаж - температура пайки 255 °C максимум

Режим монтажа:

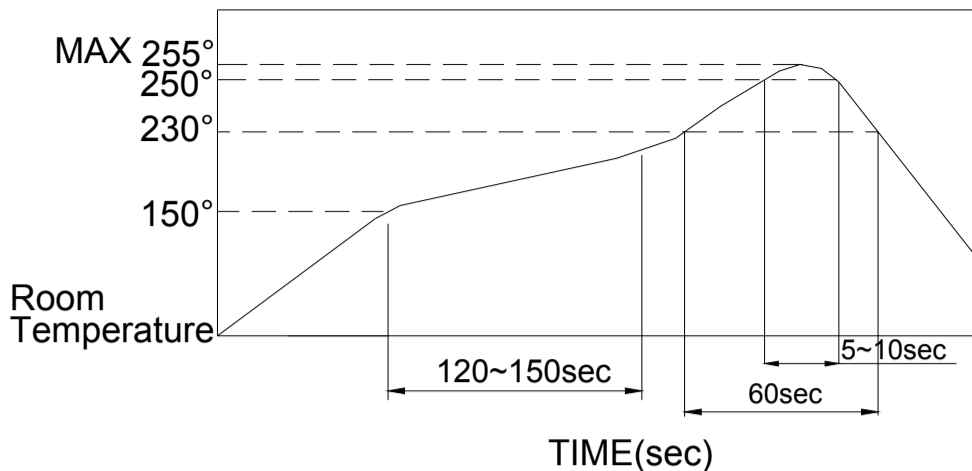

CMD и не предназначенный для промывки тип

## Упаковка

DTSG L、DTSG F、DTSL、DTSF-62 □-T/R

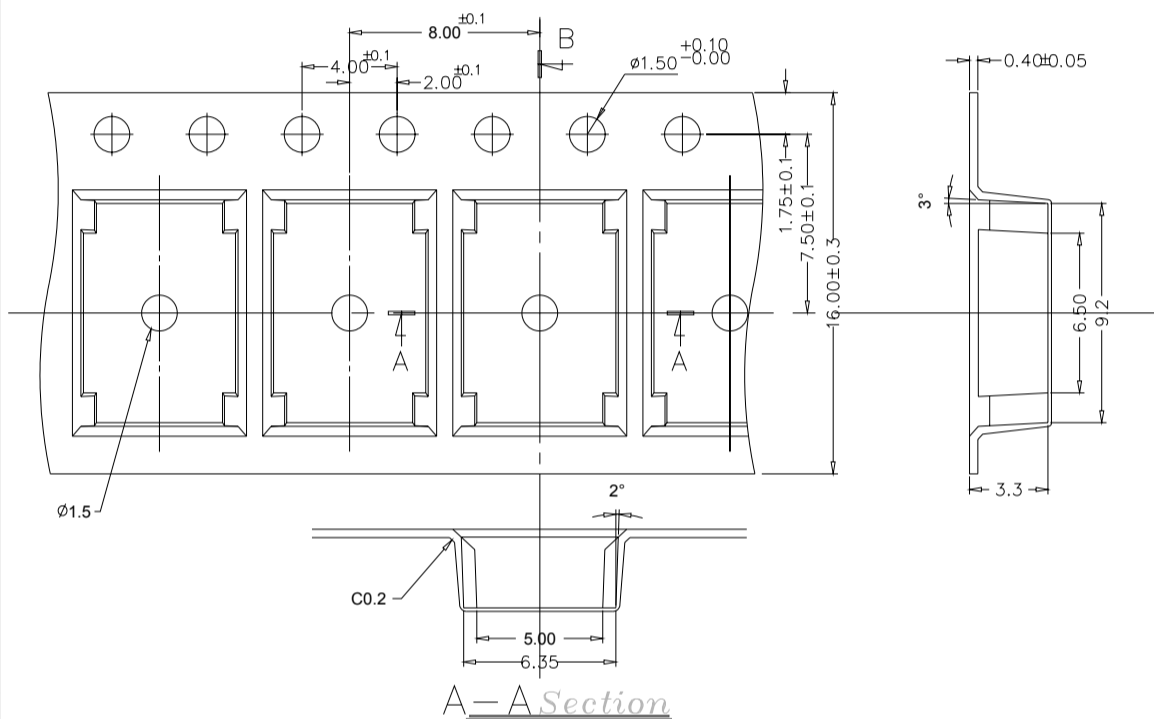

DTS(G)F-60、61 □-T/R

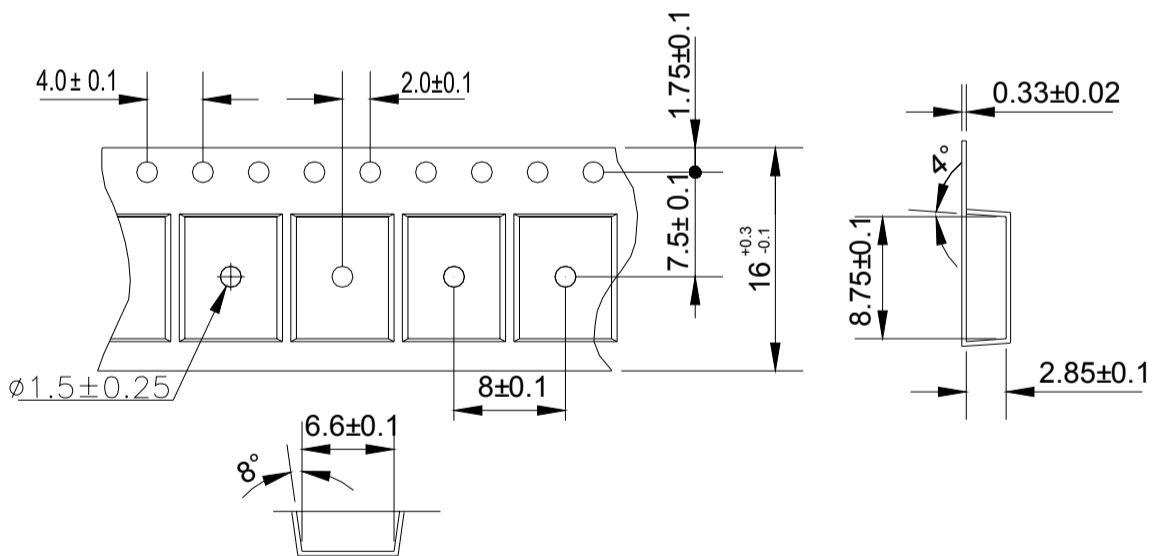

DTS(G)L-60、61 □-T/R

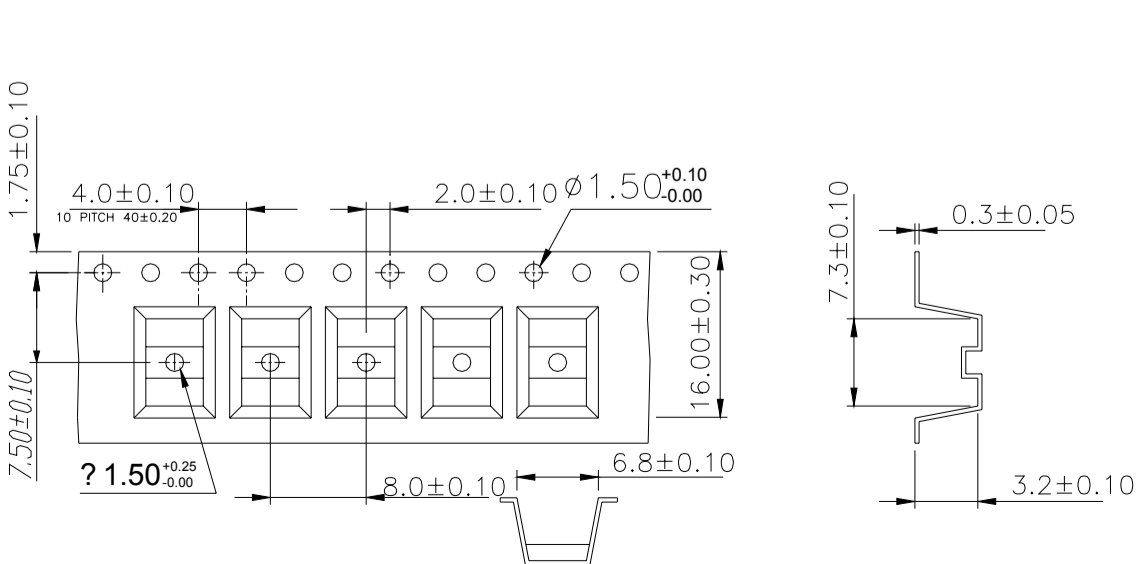

Наименование	Количество в линейке	Количество в ленте
DTS(G)L-60(1)	75	2700
DTS(G)F-60(1)	75	3000
DTS(G)L-62	75	2500
DTS(G)F-62	75	2500

DTS(G)L-6 линейка

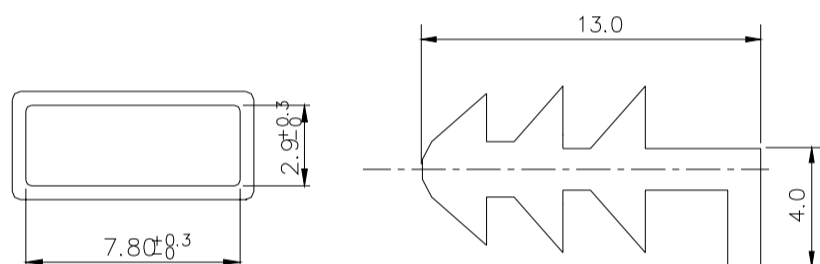

DTSF-6 линейка

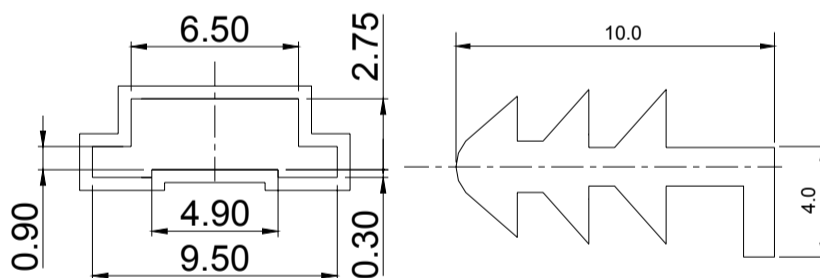

DTSGF-6 линейка

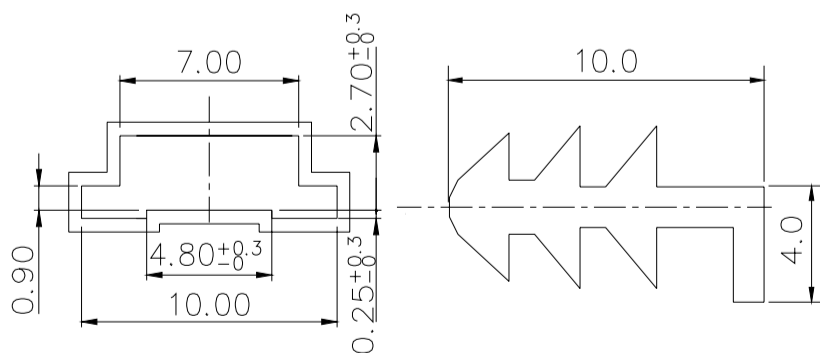

DTSGF-62 линейка

