

1		2		3		4		5		6	
No.	Specification	Unit	Q'ty	No.	Specification	Unit	Q'ty	No.	Specification	Unit	Q'ty
1	M8 A编码针型胶芯金属组装式 4芯 黑色	pc	1	8	M8螺纹式主体, 组装式直式铜外壳	pc	1				
2	M8螺纹式螺母螺钉, 公头金属组装式铜外壳	pc	1	9	M8金属组装式屏蔽环黄铜, 银色	pc	1				
3	M8金属组装式波形垫片锰钢, 银白色	pc	1	10	丁腈橡胶 $\phi 8 * \phi 6 * 1$ 黑色	pc	1				
4	M8螺纹式螺母螺钉, 主体连接螺帽铜外壳	pc	1	11	M8金属组装式防水胶塞 硅橡胶黑色	pc	1				
5	丁腈橡胶 $\phi 10 * \phi 7 * 1.5$ 黑色	pc	1	12	M8金属组装式尾爪, 黑色	pc	1				
6	M8 螺钉式公针直针镀金 OD: 1.0	pc	4	13	M8螺纹式尾部锁线螺母, 铜外壳	pc	1				
7	内六角机米螺钉, 镀镍	pc	4								

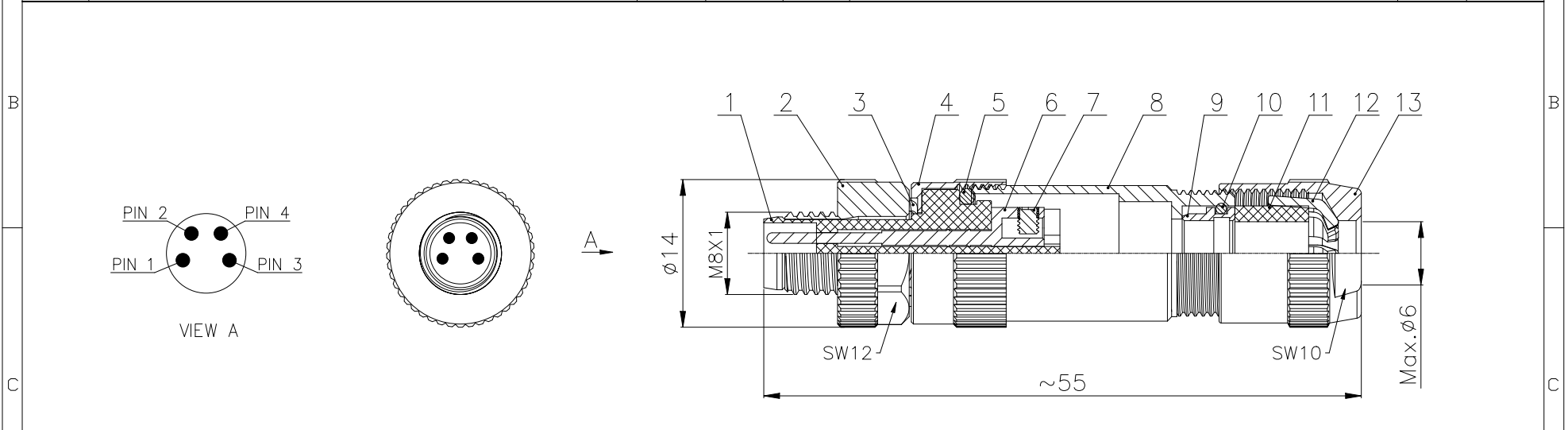

技术参数		电气参数:	
连接方式:	螺纹连接	额定电压:	60V AC/DC
接线方式:	螺钉压接	额定电流:	3A
编 码:	A	接触电阻:	$\leq 5 \text{ m}\Omega$
污染等级:	3	绝缘电阻:	$\geq 100 \text{ M}\Omega$
温度范围:	$-40^{\circ}\text{C} \sim +80^{\circ}\text{C}$	材料	
防护等级:	IP67	外壳材料:	铜, 镀镍
插拔次数:	≥ 500	接触体材料:	铜, 镀金
电缆出口直径:	4.0~6.0mm	绝缘体材料:	增强尼龙, 黑色
导线截面积:	Max 0.75mm^2 / AWG 18	密封材料:	硅胶/橡胶, 黑色
所有材料均符合RoHS要求			

GENERAL TOLERANCE (UNLESS SPECIFIED)		绘图 DWN		W. M 2025. 1. 10			
≤ 10	± 0.1	确认				品名	
$<10 \sim \leq 20$	± 0.2	CHK				M8直式针型金属组装插头 4芯 A编码	
$<20 \sim \leq 50$	± 0.5	核准				TITLE	
Angle	$\pm 1^{\circ}$	APVD				M8螺钉式 PG7出线孔	
 视角 THIRD ANGLE		单位 UNIT	MM	版本 REV	A	品号 PART NO	
		尺寸 SIZE	A4	页码 SHEET	1 OF 1	型号 DRAWING NO	M08A04MBSFWSR406002