

技术说明:

1. 未注公差尺寸的极限偏差按GB/T 14486-MT6级;
2. 铸件应饱满无气、色泽均匀;
3. 无裂纹、瑕疵、假丝等缺陷;
4. 未注壁厚3; 未注筋板1.5~2;
5. 未注过渡圆角取R0.3~R1, 脱模斜度<0.3°;

表面处理	*****	上盖	图号	AK-NW-12a
制图日期			材料	*****
备注	*****		数量	N件
		比例	1:1	
第 页	共 页	SZOMK		

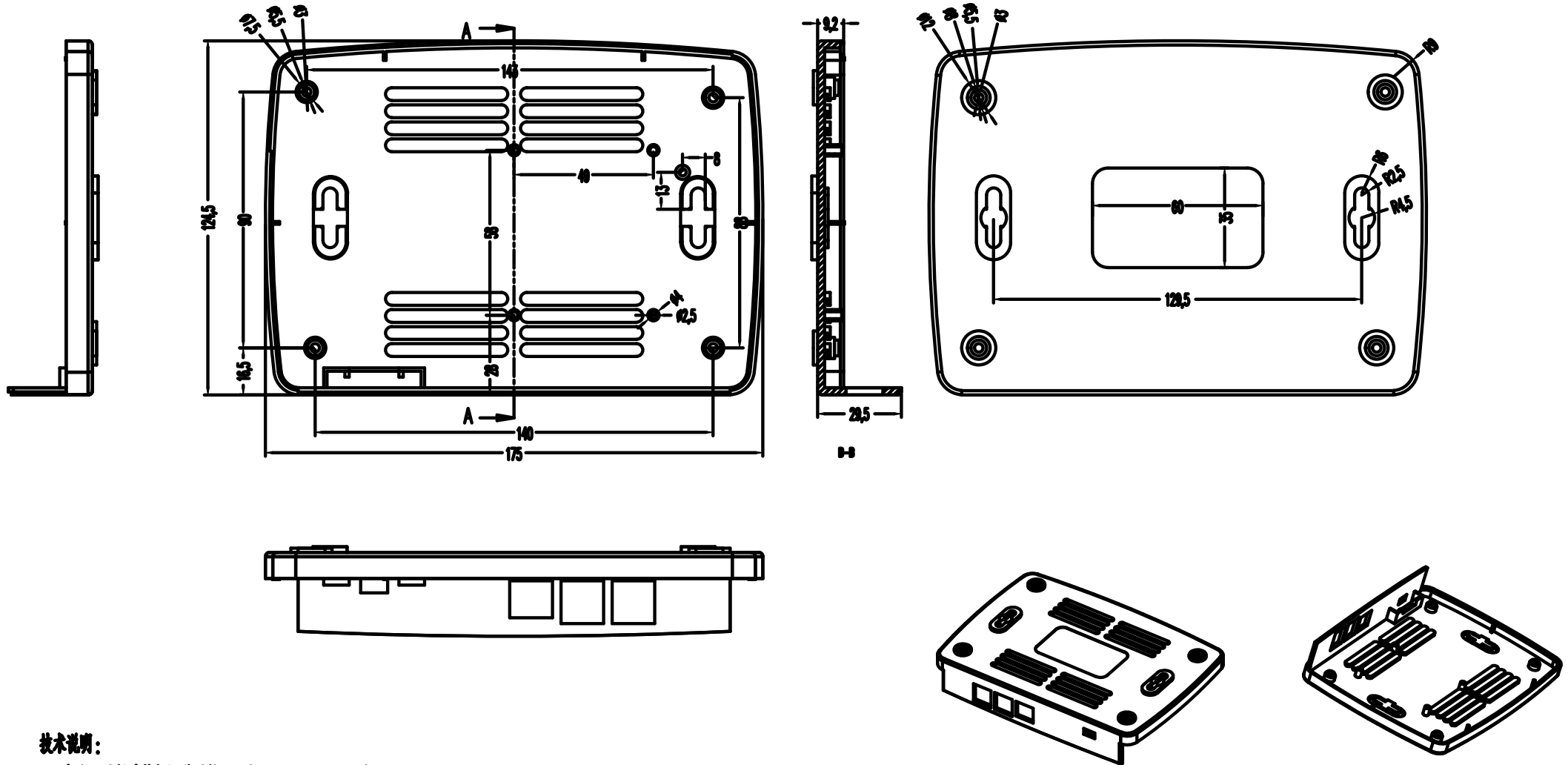

技术说明:

1. 未注公差尺寸的极限偏差按GB/T 14486-MT6级;
2. 铸件应饱满光滑、色泽均匀;
3. 无缩痕、裂纹、假丝等缺陷;
4. 未注壁厚3; 未注筋板1.5~2;
5. 未注过渡圆角取R0.3~R1, 展模斜度 $\leq 0.3^\circ$;

表面处理	*****	底壳	图号	AK-NW-12a
制图日期			材料	*****
备注	*****		数量	N件
		比例	1:1	
第 页	共 页	SZOMK		

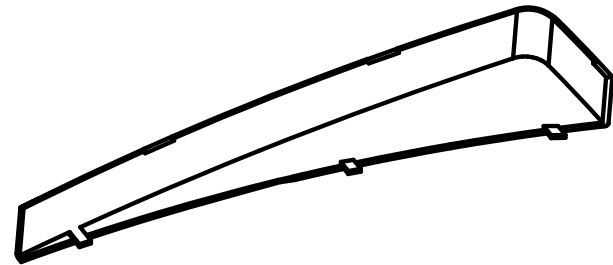
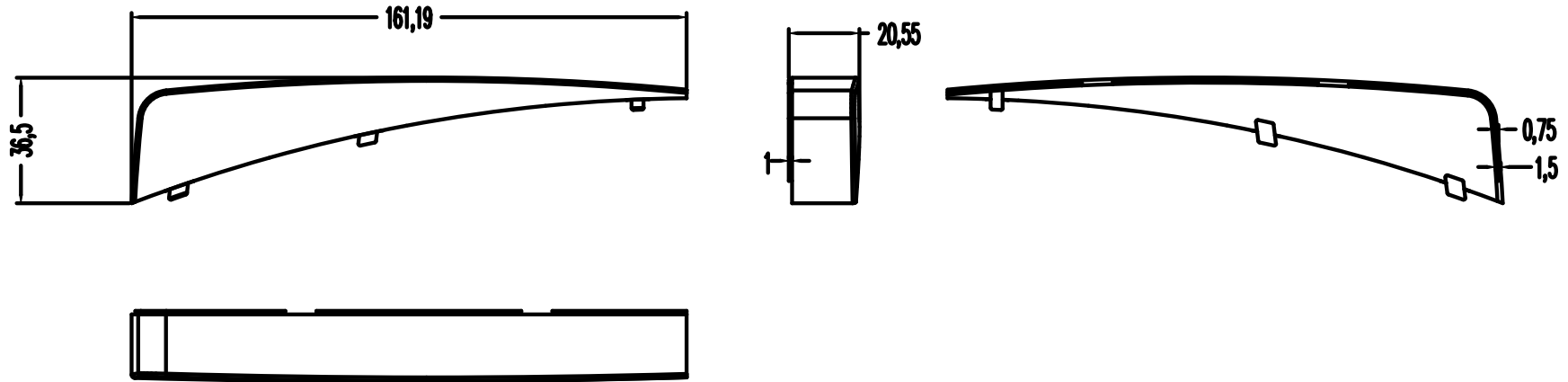

技术说明:

1. 未注公差尺寸的极限偏差按GB/T 14486-MT6级;
2. 制作应饱满光滑、色泽均匀;
3. 无伤痕、裂纹、假丝等缺陷;
4. 未注壁厚3; 未注筋板1.5~2;
5. 未注过渡圆角取R0.3~R1, 脱模斜度 $\leq 0.3^\circ$;

表面处理	*****	上盖组件	图号	AK-NW-12a
制图日期			材料	*****
备注	*****		数量	N件
		比例	1:1	
第 页	共 页	SZOMK		